



Manuale d'uso del Logo

Indice

Ricerche iniziali e Riflessioni	3
Concept	4
Logo	5
Configurazioni	7
Costruzione	8
Area di rispetto	10
Colori	11
Font	12
Dimensioni minime per la stampa	13
Versione logo su fondo bianco	14
Versione logo su fondo nero	15
Versione logo su fondo colorato	16
Versione logo monocromatica	17
Usi scorretti	18
Esempi Applicativi	20
Modulistica	21
Materiale promozionale e pubblicitario	31
Social media e Sito internet	37
Merchandising e Gadget	43

Ricerche iniziali e Riflessioni

Fondazione Oristano → PROMOZIONE e VALORIZZAZIONE della cultura e delle tradizioni di Oristano che ancora oggi si celebrano e si mantengono vive

↓
parole chiave: cultura - turismo - Sartiglia

↓ ↓
incastri e legami: diverse attività concatenate fra di loro per far conoscere la città

città di Oristano → caratterizzata dalla manifestazione equestre annuale: la Sartiglia - carnevale oristanese

↓
antica città medioevale, città circondata da mura



↓
Torre di Mariano II o di San Cristoforo: importante torre d'ingresso rimasta intatta



↓ ↓
incastri: spada nella stella, giusta disposizione dei cavalieri per le evoluzioni a cavallo



tipici costumi legati alla tradizione oristanese

Concept

Il Logo trae ispirazione dai concetti di promozione e valorizzazione della città, concetti alla base della Fondazione Oristano. Partendo da questo presupposto, sono stati scelti due simboli, quelli che più rappresentano la città di Oristano, dando origine al pittogramma.

Essi sono: la Torre di Mariano II o di San Cristoforo, emblema di città medioevale e antico ingresso settentrionale e la manifestazione equestre la Sartiglia, che caratterizza il Comune di Oristano da più di 500 anni. Il pittogramma è quindi caratterizzato da un incastro tra le lettere F ed O che concettualmente ricorda il momento in cui il cavaliere, durante la Sartiglia, riesce a prendere la stella infilzandola con la spada; la stessa stella è poi rappresentata sulla parte finale della F.

Completa la lettera la sagoma della Torre di Mariano II.

La soluzione scelta nella definizione del pittogramma si ricollega al concetto di incastro, di armonia, di legame, caratteristiche attribuibili alla Fondazione Oristano che riesce a gestire diverse e differenti attività incastrando bene il tutto, promuovendo e valorizzando la città. Questo concetto è ulteriormente rimarcato anche dal fatto che il logotipo è strettamente legato al pittogramma, completandolo.

Per quanto riguarda il font, ne è stato scelto uno in contrapposizione al “ricordo” del passato, un font moderno che conferisce movimento ed eleganza attraverso un gioco di curve e tratti solidi.

I colori invece fanno riferimento ai costumi tipici della tradizione oristanese.

Logo



Pittogramma

Logotipo

Configurazioni

Seguendo i diversi sistemi di marketing odierni, che richiedono una certa flessibilità, esistono tre versioni a colori del Logo FONDAZIONE ORISTANO: orizzontale, verticale e solo pittogramma, utilizzabili a seconda delle esigenze di impaginazione. È vietato modificare, separare o rimuovere alcun elemento, se non espressamente indicato all'interno di questa guida.



Versione orizzontale
versione ufficiale



Versione verticale
variante



Versione solo
pittogramma
versione da utilizzare su
piccoli oggetti o come
simbolo

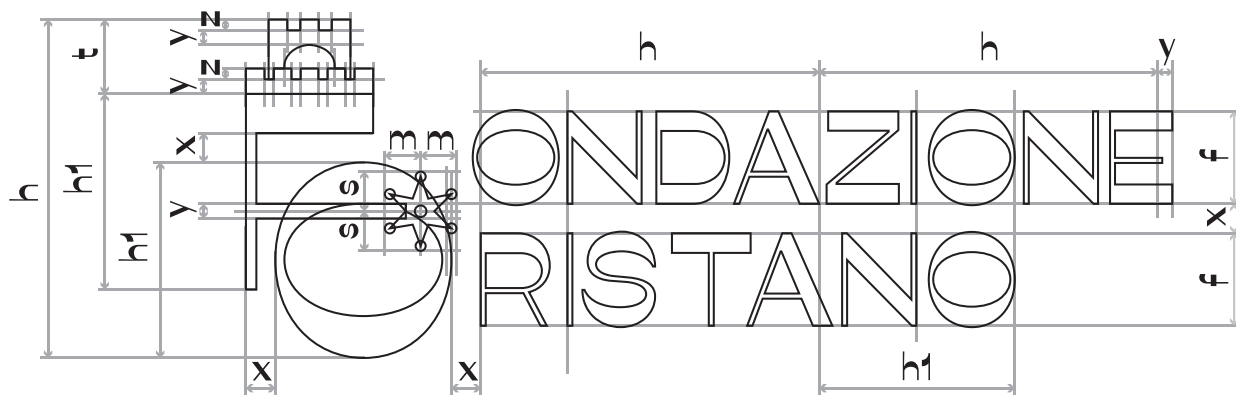

Versione orizzontale

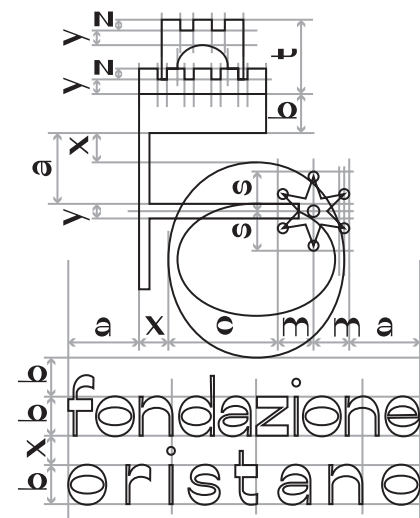

Versione verticale

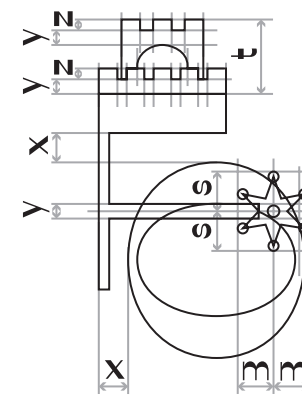

Versione solo
pittogramma

Kerning

Notare come nel logotipo delle versioni orizzontale e verticale, sia stato modificato il kerning originale, riorganizzando così la disposizione delle lettere e rispettando alcune misure stabilite dal pittogramma. Anche in questo caso ritorna il concetto di legame e di armonia tra le parti.



ONDAZIONE

kerning originale



ONDAZIONE

kerning modificato
ingombro tot. $h+h+y$
spostamento lettere
verso sx



RISTIANO

kerning originale



RISTIANO

kerning modificato
ingombro tot. $h+hl$
spostamento lettere
verso dx

Versione orizzontale



fondazione

kerning originale



fondazione

kerning modificato
ingombro tot. $a+x+c+m+m+a$
spostamento lettere verso sx



cristiano

kerning originale



cristiano

kerning modificato
ingombro tot. $a+x+c+m+m+a$
spostamento lettere verso dx

Versione verticale

Area di rispetto

L'area minima di rispetto che deve intercorrere tra il Logo e qualsiasi altro elemento che lo circonda (testo o immagini) è definita dall'altezza t del simbolo situato sopra la lettera F.

Seguire queste indicazioni per garantire la massima leggibilità e visibilità del marchio.



Versione orizzontale



Versione verticale



Versione solo
pittogramma

Colori

Il Logo è caratterizzato da 3 colori, ispirandosi ai costumi tipici della tradizione oristanese, in particolar modo a quelli femminili. Utilizzare i metodi colore indicati per una fedele riproduzione del marchio su qualsiasi supporto: CMYK e PANTONE per la stampa, RGB ed Esadecimale per gli schermi.



Versione orizzontale



Versione verticale



CMYK C0 M100 Y79 K20
PANTONE 187C
RGB R193 G10 B39
ESADECIMALE #C10A27



CMYK C0 M100 Y99 K4
PANTONE 1797C
RGB R220 G8 B20
ESADECIMALE #DC0814



CMYK C0 M0 Y0 K100
RGB R29 G29 B27
ESADECIMALE #1D1D1B

Font

Il carattere utilizzato nel Logo è Ribes Black, font con licenza gratuita sia per lavori personali che commerciali. Negli strumenti di comunicazione si consiglia di utilizzarlo per le intestazioni, accompagnato dal font Coconat Regular, anch'esso con licenza gratuita, da utilizzare invece per il corpo del testo.

Ribes Black

Autore: Luigi Gorlero

ABCDEFGHIJKLMNOPQRSTUVWXYZ

abcdefghijklmnopqrstuvwxyz

1234567890

<http://collettivo.it/>

Coconat Regular

Autore: Sara Lavazza

ABCDEFGHIJKLMNOPQRSTUVWXYZ

abcdefghijklmnopqrstuvwxyz

1234567890

<http://collettivo.it/>

Dimensioni minime per la stampa

Il Logo deve essere sempre ridotto proporzionalmente.

Vengono comunque indicate delle dimensioni minime al di sotto delle quali è sconsigliato scendere.

In queste il pittogramma si modifica: viene eliminata la stella per rendere il tutto piú leggibile.



Dimensione minima di riduzione
in cui è stata eliminata la stella

Versione orizzontale



Dimensione minima di riduzione
in cui è stata eliminata la stella

Versione verticale



Dimensione minima di riduzione
in cui è stata eliminata la stella

Versione solo pittogramma

Versione logo su fondo bianco



Logo in bianco/nero

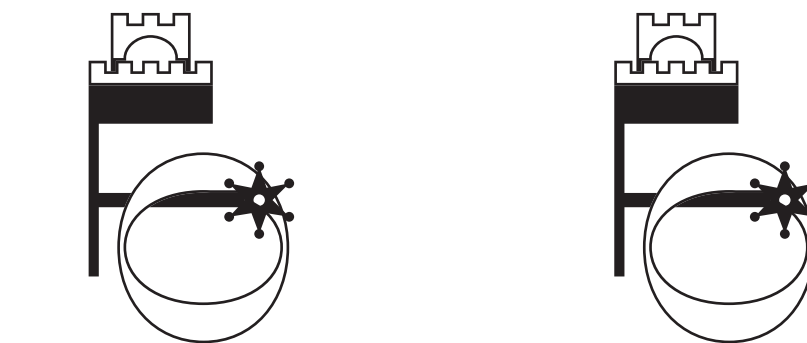

fondazione
oristano



Logo in scala di grigi

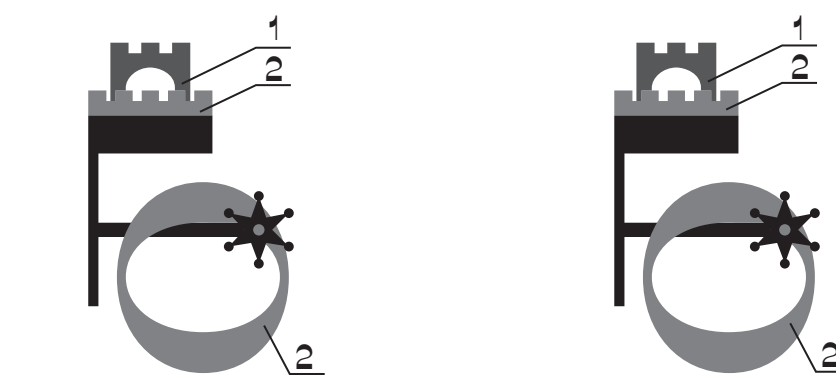

fondazione
oristano

Versione logo su fondo nero



Logo in negativo

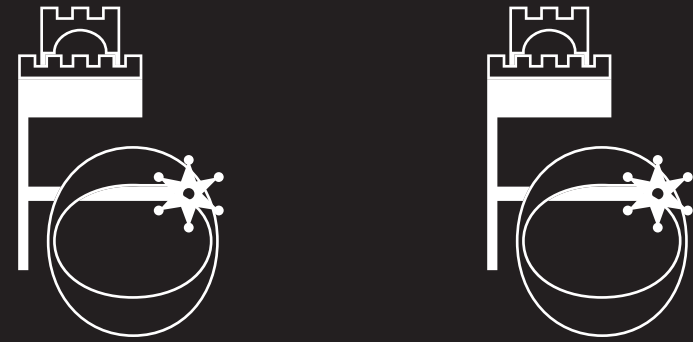

fondazione
oristano



Logo in negativo scala di grigi

1

Nero 60%

2

Nero 40%

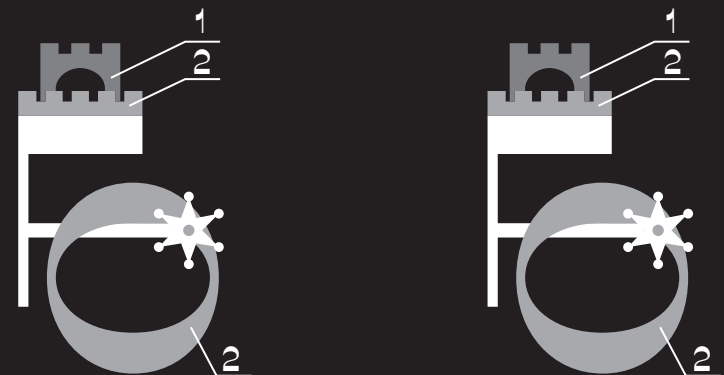

fondazione
oristano

Versione logo su fondo colorato

Per l'applicazione del Logo su fondi colorati, verificare sempre la leggibilità ed evitare che ci sia troppo contrasto tra logo e fondo. Nei casi in cui il background abbia un colore simile o uguale a quelli usati per l'identità, si consiglia di utilizzare la versione del marchio negativa (bianca).

Quindi fin dove è possibile, utilizzare la versione originale a colori, se no optare per la versione negativa in bianco.



Fondo dello stesso colore dell'identità del logo → logo in bianco



Tra fondo e logo non c'è troppo contrasto → logo versione originale



Tra fondo e logo ci sarebbe stato molto contrasto → logo in bianco



Tra fondo e logo non c'è troppo contrasto → logo versione originale

Versione logo monocromatica

Il Logo FONDAZIONE ORISTANO può essere utilizzato anche in versione monocromatica.

In questo caso prediligere colori scuri o molto saturi ed evitare i colori chiari, per non perdere la leggibilità del logo in tutte le sue parti.



Usi scorretti

Non sono permessi utilizzi e manipolazioni del marchio FONDAZIONE ORISTANO al di fuori di quanto indicato in questo manuale. Nello specifico è vietato deformare, modificare, distorcere, spostare, sostituire elementi o parti del marchio come indicato negli esempi in figura.

Sono vietati anche il cambio di colore, la sostituzione della tipografia che costruisce il marchio e l'uso di effetti che alterino la forma del marchio.

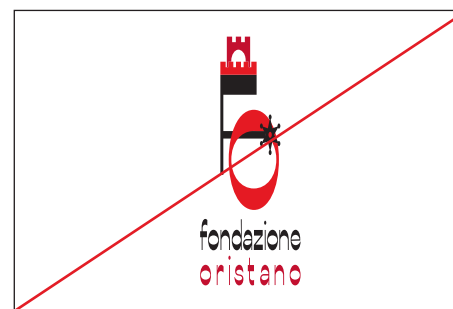

Non alterare le proporzioni complessive andando a deformare il marchio



Non alterare le proporzioni prestabilite fra gli elementi costitutivi del marchio



Non applicare ombreggiatura o effetti tridimensionali

Usi scorretti

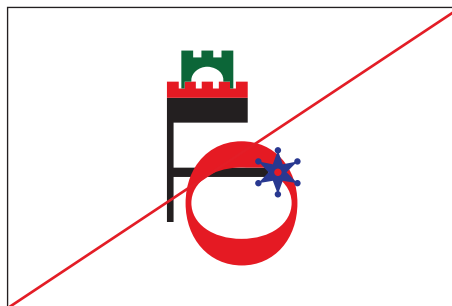

Non modificare i colori ed il carattere tipografico scelto

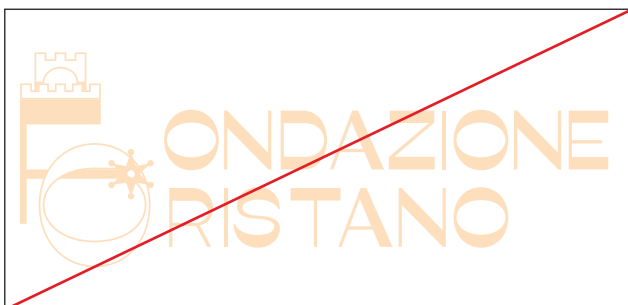

Nella versione monocromatica non usare tinte pastello, la leggibilità complessiva è compromessa



Non usare il marchio a colori su fondi che ne diminuiscono la leggibilità dei suoi elementi conoscitivi

Esempi Applicativi

Modulistica

La carta intestata, la busta e il biglietto da visita sono caratterizzati da una grafica molto semplice che riprende degli elementi del pittogramma e i colori dell'unità identificativa del Logo.

Carta intestata • informazioni generali

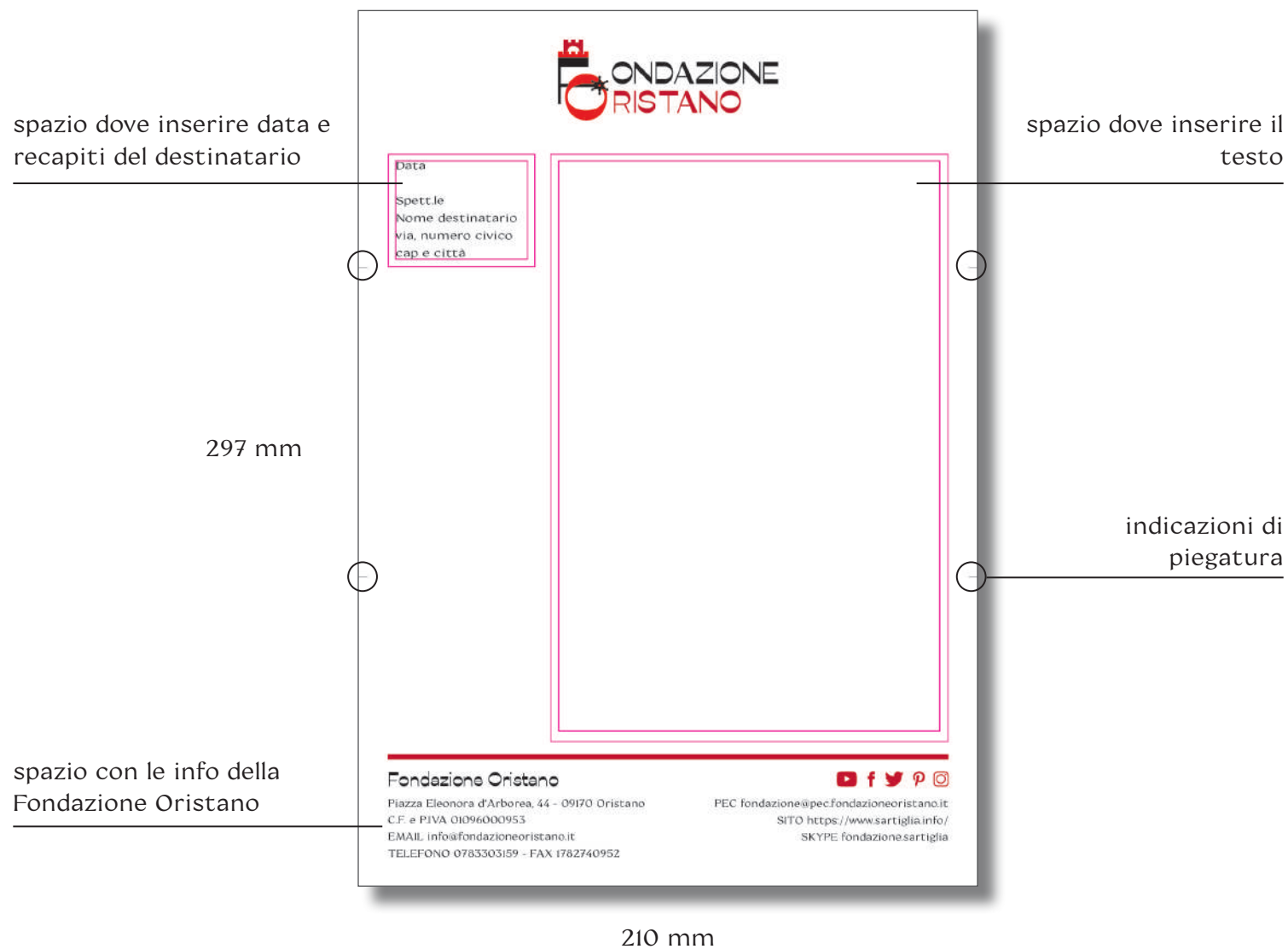

Carta intestata • utilizzo

Coconat Regular
-10,5 pt
-interlinea 16,8 pt
-#1D1D1B

Ribes Black
-18,7 pt
-#1D1D1B

20 settembre 2020

Oggetto: Lorem ipsum dolor sit amet, consectetur adipiscing elit.

Spett.le
Mario Rossi
via Sassari, 6
09170 Oristano

Pellentesque vel eros orci.
Etiam porta, libero vel commodo porttitor, urna sem elementum nunc, vel rhoncus ligula lorem in nulla. Etiam dui mi, condimentum semper est non, luctus ultricies sapien. Integer molestie nunc a odio pretium, sed pretium elit facilisis. Donec erat dolor, ultrices in risus in, sagittis elementum odio. Nulla a tincidunt nunc, nec accumsan nibh. Nunc ut fermentum quam, nec viverra ante. Curabitur euismod leo sit amet erat faucibus bibendum.

Integer sagittis iaculis ex eget imperdiet. Aenean vel diam non odio vehicula pulvinar. Morbi eu fringilla mi. Aenean ullamcorper vitae libero eget fringilla. Etiam orci ex, tempor ut lorem id, bibendum scelerisque nisi. Quisque tempor mollis nulla, quis sollicitudin dui pretium nec. Etiam accumsan mollis sapien ac ornare.

Nunc dapibus ante at leo mattis suscipit. Etiam id commodo risus. Sed placerat maximus ultrices. Quisque dapibus commodo pharetra. Pellentesque scelerisque scelerisque tempor.

Lorem ipsum dolor sit amet.

Sereno Macchi
ufficio protocollo

Fondazione Oristano
Piazza Eleonora d'Arborea, 44 - 09170 Oristano
C.F. e P.IVA 01096000953
EMAIL: info@fondazioneoristano.it
TELEFONO 0783303159 - FAX 1782740952

PEC: fondazione@pec.fondazioneoristano.it
SITO: <https://www.sartiglia.info/>
SKYPE: [fondazione.sartiglia](#)
FACEBOOK: [Fondazione Oristano](#)

Ribes Black
-14 pt
-interlinea 15,4 pt
-#1D1D1B

Coconat Regular
-10 pt
-interlinea 15,4 pt
-#1D1D1B

Ribes Black
-14 pt
-#1D1D1B

Coconat Regular
-10 pt
-interlinea 16 pt
-#1D1D1B

Busta • informazioni generali

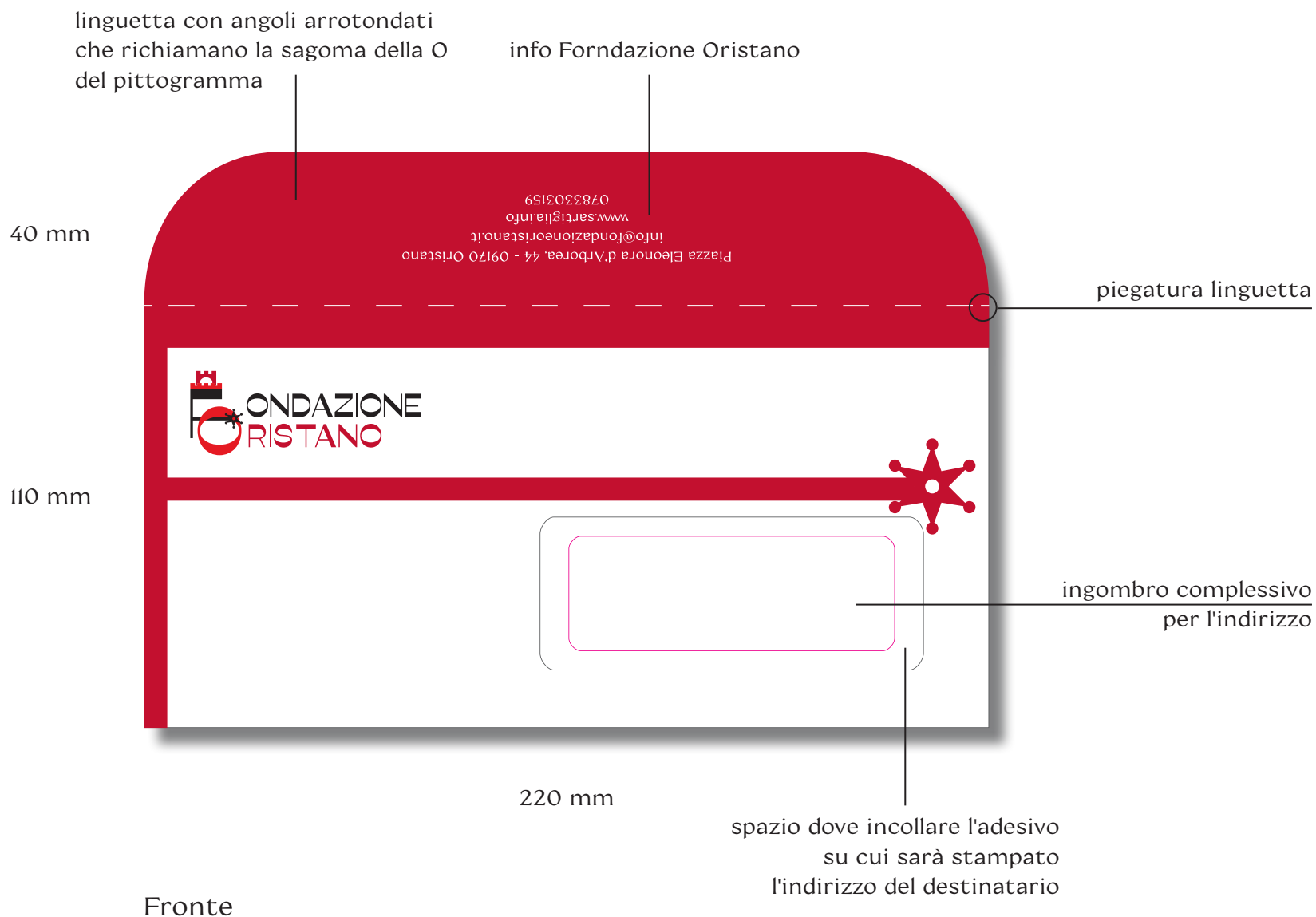

Busta • utilizzo



Coconat Regular
-17 pt
-interlinea 25 pt
-#1D1D1B

Fronte (busta chiusa)



Coconat Regular
-10 pt
-interlinea 14 pt
-#FFFFFF

Retro (busta chiusa)

Busta • varianti colore



Fronte



Fronte



Retro



Retro

Busta • varianti colore



Fronte



Fronte



Retro



Retro

Biglietto da visita • informazioni generali

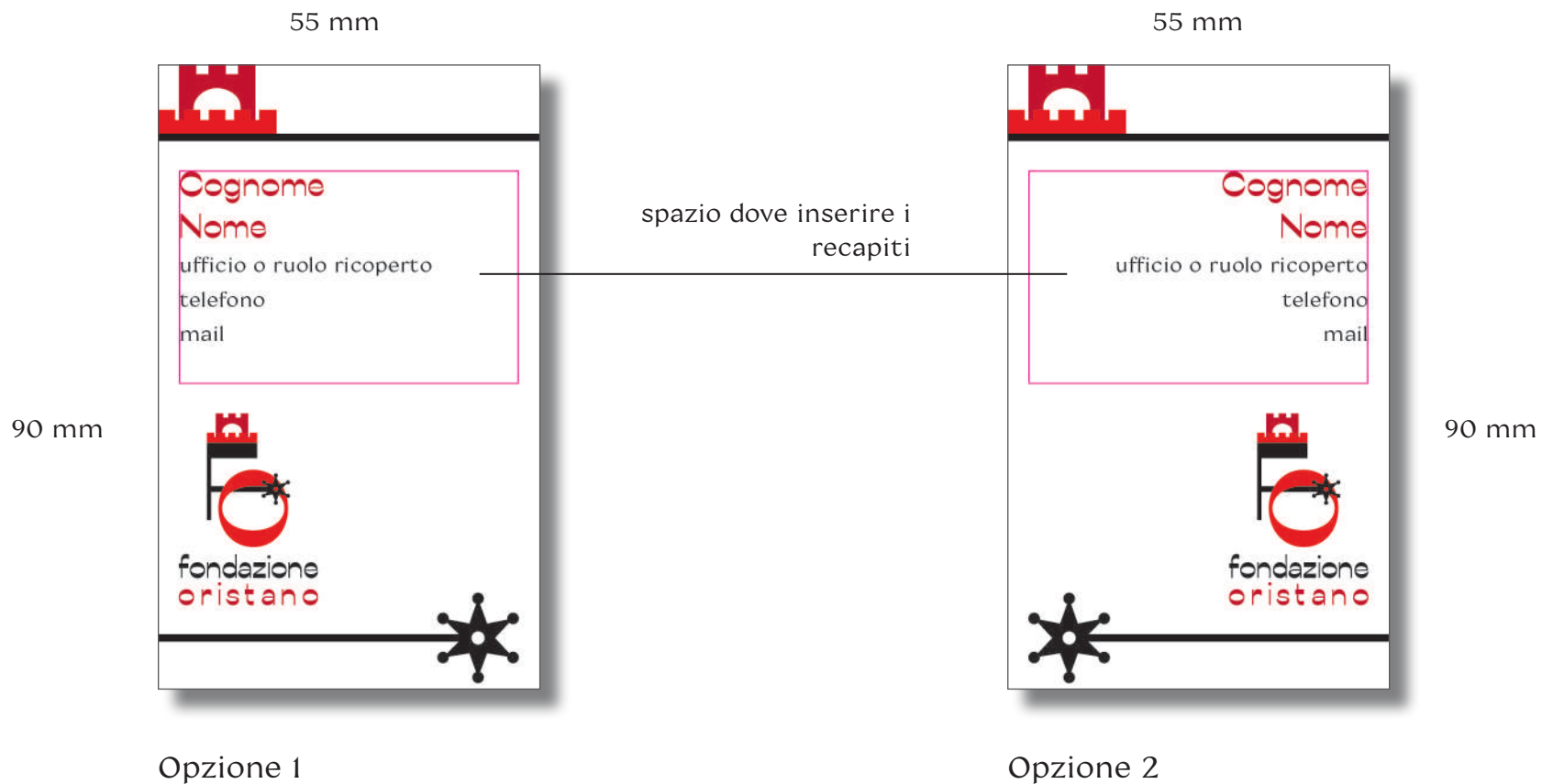

Biglietto da visita • utilizzo

Ribes Black
-14 pt
-interlinea 17 pt
-#C10A27



Opzione 1

Coconat Regular
-8 pt
-interlinea 14 pt
-#1D1D1B



Opzione 2

Ribes Black
-14 pt
-interlinea 17 pt
-#C10A27

Mockup



Materiale promozionale e pubblicitario

Nella realizzazione di materiale promozionale e pubblicitario il logo si adatta alla grafica scelta per l'occasione, completando l'aspetto finale del manofatto. Può essere usato nelle versioni a colori, oppure in bianco e nero o in versione monocromatica, ecc, purchè vengano rispettate le regole del presente manuale. Per quanto riguarda i font da utilizzare, si consiglia Ribes Black e Coconat Regular.

Manifesti anno 2016 rivisitati



Logo orizzontale versione a colori



Logo orizzontale versione a colori

Manifesti anno 2019 rivisitati



Logo verticale versione bianco/nero

Logo orizzontale versione a colori

Logo orizzontale versione in negativo (bianca)

Manifesti anno 2020 rivisitati



Publicazioni editoriali - ipotesi



Opuscolo informativo Sartiglia 2017



Sartiglia Magazine 2020

Vetrofanie



Personalizzazione automezzi



Social media e Sito internet

Facebook

Ecco come si comporta il Logo FONDAZIONE ORISTANO nei social media.

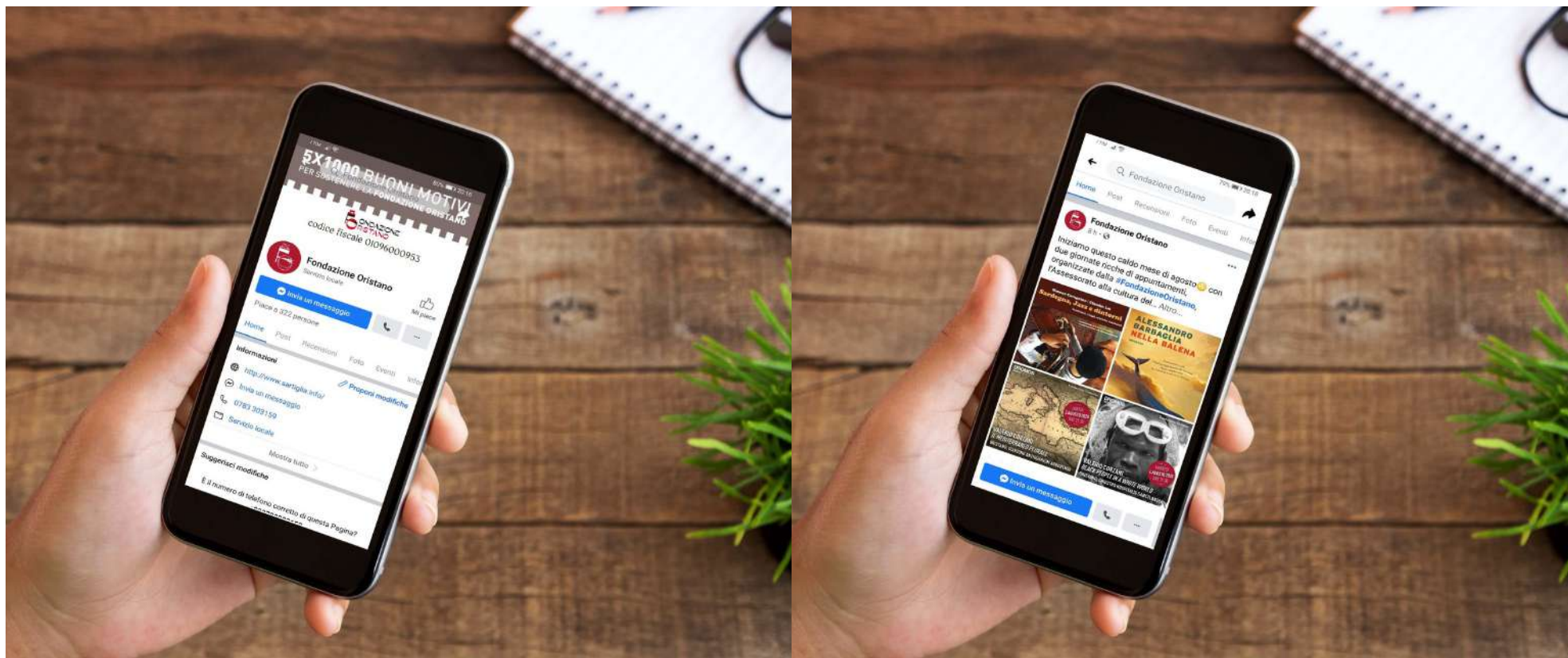

Instagram

Ecco come si comporta il Logo FONDAZIONE ORISTANO nei social media.

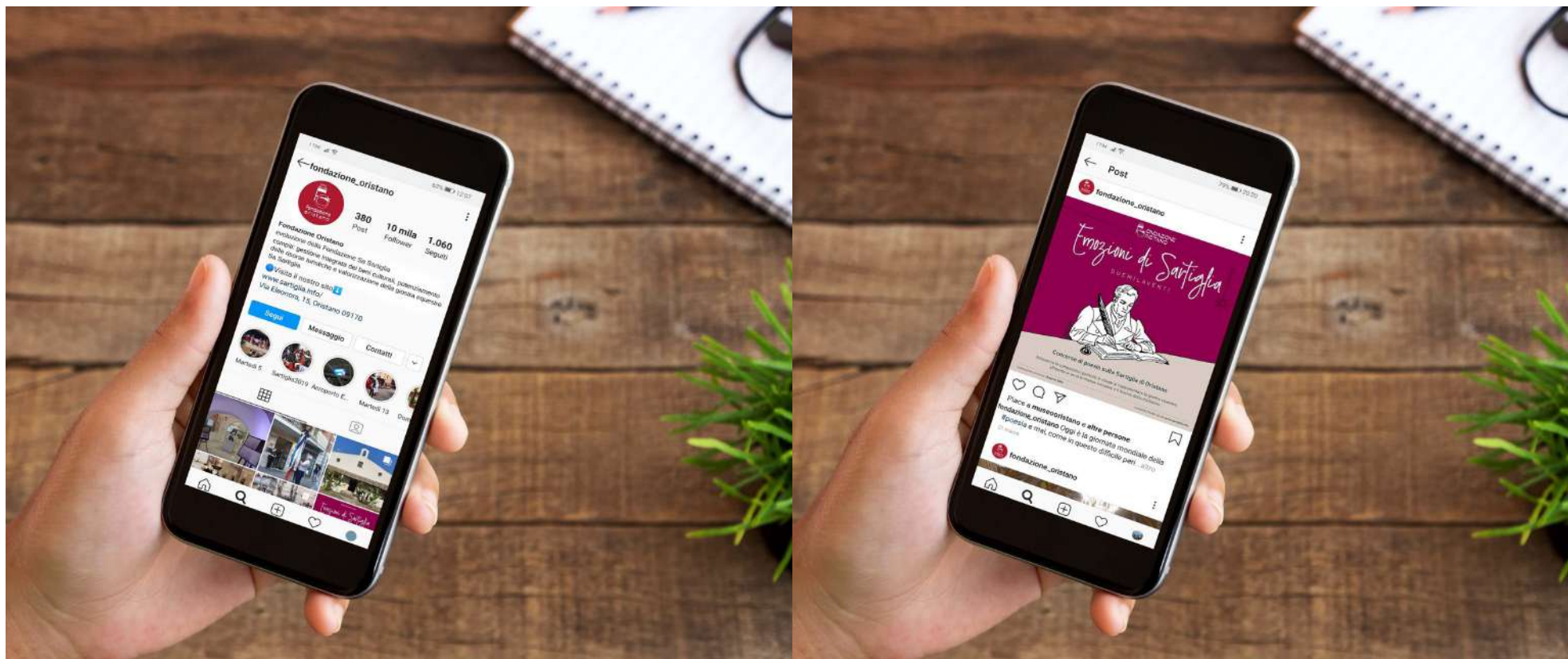

Sito internet

Il sito della Fondazione Oristano subisce un restyling, seguendo lo stile e la grafica del nuovo Logo. La disposizione delle immagini e dei testi è più o meno la stessa, quello che cambia sono i colori e i font utilizzati.

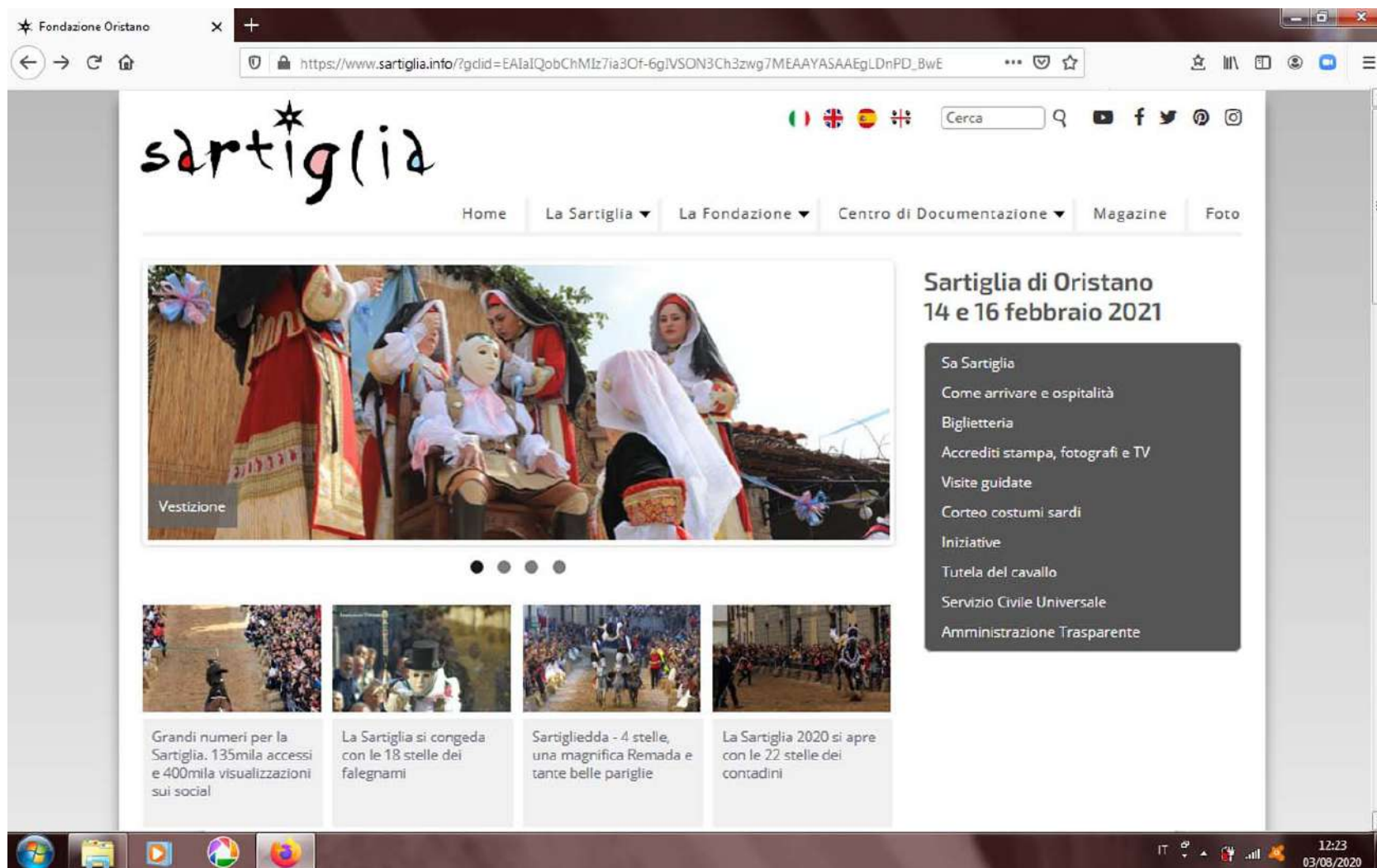

Sito attuale

Sito internet

il sito occupa tutta la finestra del browser

nuovo menù a tendina



Coconat Regular
-#FFFFFF

Ribes Black
-#000000

Coconat Regular
-#FFFFFF

colore di sfondo
modificato
-#a1a2f

Mockup

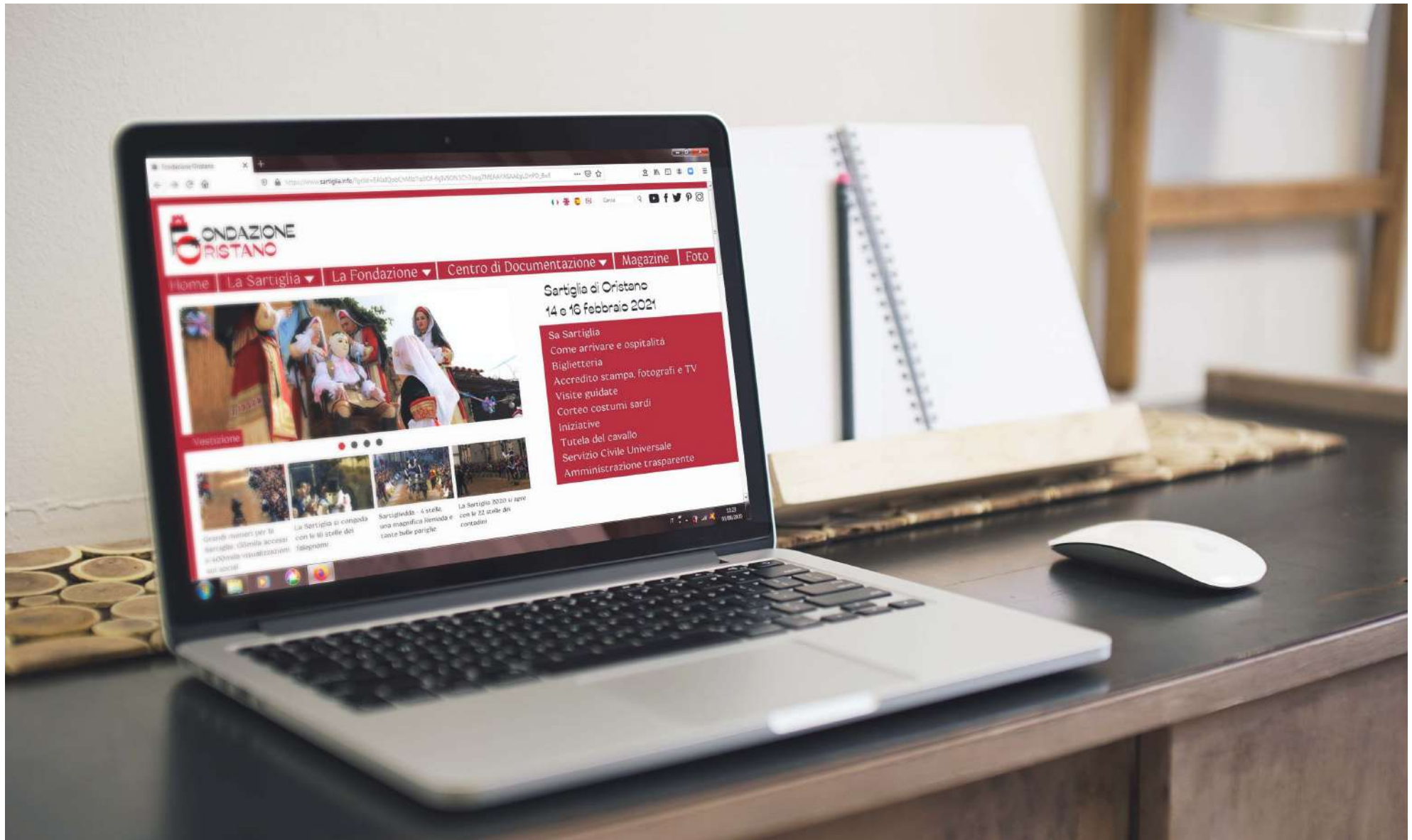

Merchandising e Gadget

T-shirt



Penne e Spille



Borse

